

# FUJIFILM

## instax mini 99

Fotoğraf Makinası

TR



Hızlı Başlangıç Kılavuzu/Güvenlik Önlemleri

FI036-EN-NA-01



## **INSTAX MINI Film Paketi kullanırken dikkat edilmesi gerekenler**

**TR** INSTAX MINI Instant film paketindeki 10 film tabakasının tamamı kullanılıncaya kadar arka fotoğraf makinesi kapağını açmayın. Fotoğraf makinesi kapağının açılması, kalan kullanılmamış film sayfalarını ortaya çıkaracak ve film paketinin geri kalanını kullanılabilir hale getirecektir.

⚠ DİKKAT

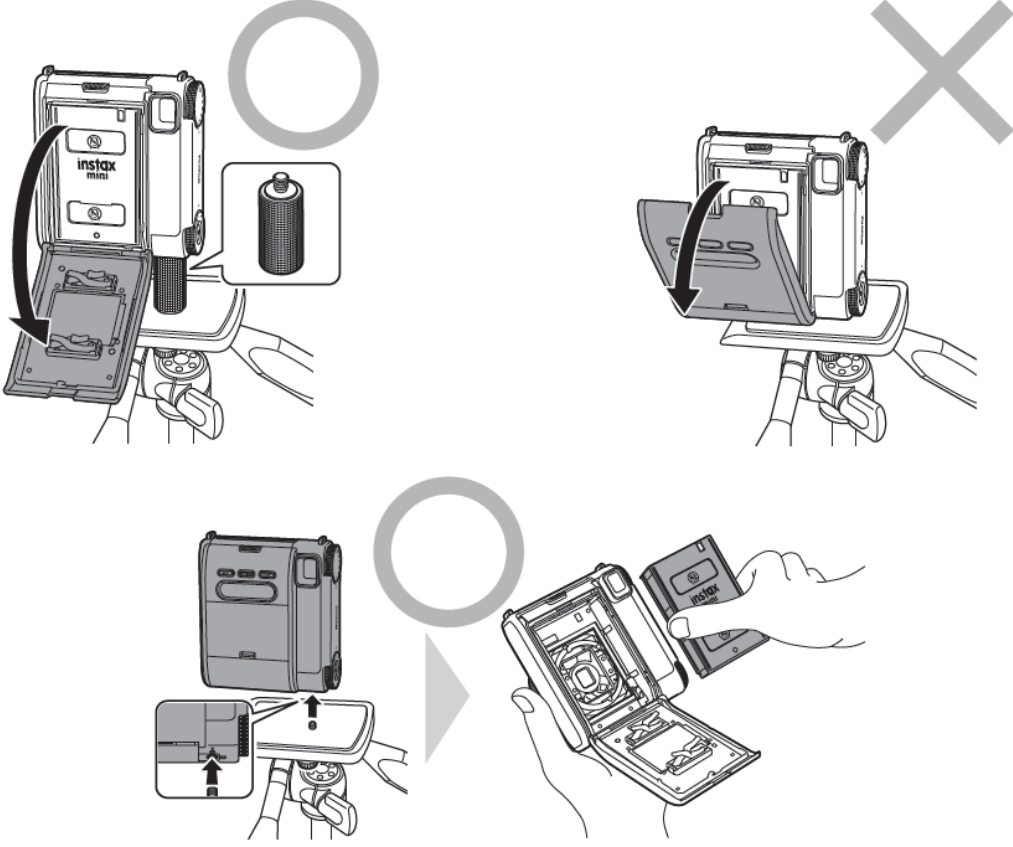

**TR** Tripod kullanırken, her zaman ürünle birlikte sağlanan Tripod Montajlı Taban Tutma Yerini fotoğraf makinesine takın veya filmi değiştirmek için fotoğraf makinesini tripoddan çıkarın.



INSTAX MINI™ instant film paketi nasıl yerleştirilir?

1



2



3



4



INSTAX MINI™ instant film paketi nasıl çıkarılır?

1



2

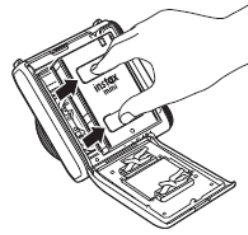

## İNGİLİZCE

**Kullanmadan Önce**

Fotoğraf makinesini kullanmadan önce aşağıdakilerin mevcut olup olmadığını kontrol edin.

**Fotoğraf Makinesiyle Birlikte Verilen Aksesuarlar**

- Omuz askısı

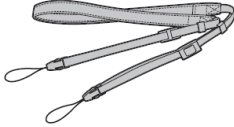

- Pil şarj cihazı BC-70C

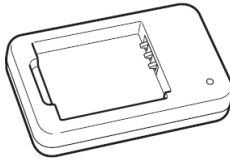

- Tripod Montajlı Taban Tutma Yeri (Ayrı olarak satılır)

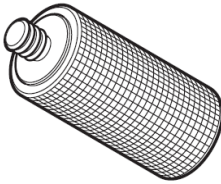

- Pilin şarjı için USB TypeC kablo

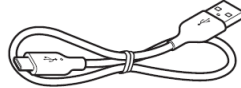

(BO38A34001)

- Şarj edilebilir lityum iyon pil NP-70S

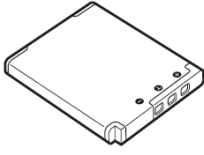

- Askıyı boynunuzdan değil omuzunuzun üzerinden geçirin.
- Omuz askısının film çıkarma yuvasından sarkmadığından emin olun.
- Pil fabrikada tam olarak şarj edilmemiştir. Fotoğraf makinesini kullanmadan önce pili mutlaka şarj edin.
- INSTAX MINI 99 instant fotoğraf makinenizi bir tripodla kullanırken ve INSTAX MINI instant filmi yerleştirme veya çıkartma işlemini gerçekleştirirken, lütfen Tripod (ayrı olarak satılır) üzerinde INSTAX MINI 99 instant fotoğraf makinesiyle birlikte sağlanan Tripod Montajlı Taban Tutma Yeri kullanın.

Bu Hızlı Başlangıç Kılavuzu, INSTAX MINI 99 instant fotoğraf makinesini kullanımı için hızlı bir kılavuz sağlar. INSTAX MINI 99 instant fotoğraf makinesine ilişkin kapsamlı bir kılavuz için lütfen aşağıdaki web sitesine erişin ve Kullanım Kılavuzunun tam sürümünü indirin.  
<https://instax.com/mini99/en/support/>

Kullanım Kılavuzunun tam sürümünü indirmek için aşağıdaki QR Kodunu Akıllı Telefonunuzla da tarayabilirsiniz.

(karekod)

QR Kodu ismi, Denso Wave Incorporated'ın tescilli ticari markası ve kelime markasıdır.

## Ön

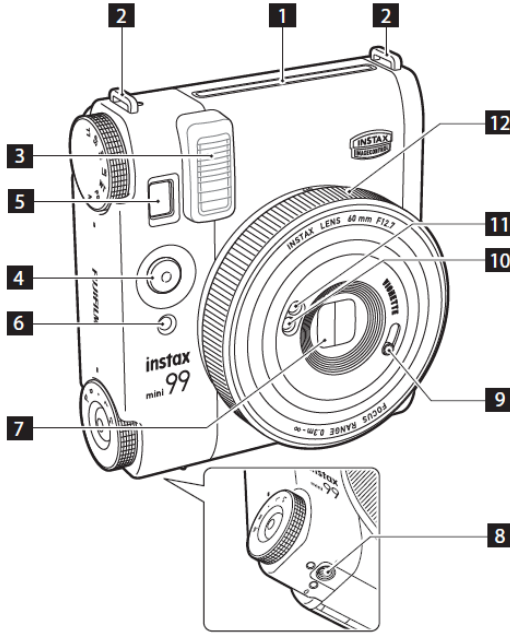
**1 Film çıkış yuvası**

Açıkta kalan film, baskı sırasında film çıkarma yuvasından çıkarılır.

**2 Omuz askısı kancası**

Fotoğraf makinesi ile birlikte sağlanan omuz askısını makineye takmak için askıyı askı kancasından geçirin.

## Arka

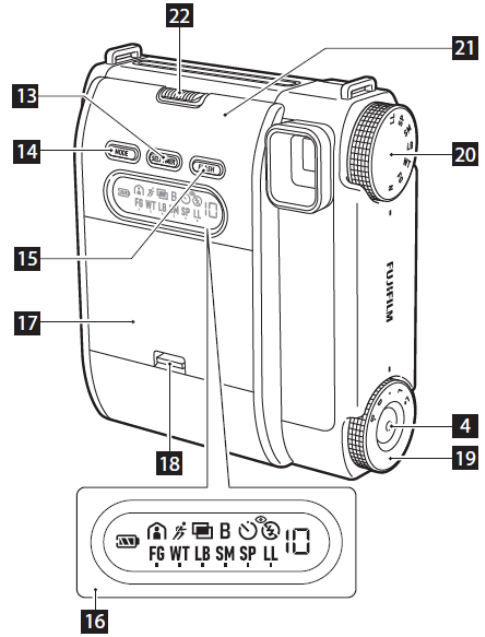
**3 Flaş**

Flaş, ayarlama ya bağlı olarak çalışır.

**4 Deklanşör**

Bir fotoğraf çekmek için deklanşöre basın.

**5 Vizör**

Bu, çekimden önce görüntünüzün kompozisyonunu doğrulamak için kullanılan bir görüntüleme penceresidir. Vizörden bakarken, en iyi sonuçları elde etmek için vizörde görülen O işaretini nesnenizin merkezine yerleştirin.

**6 Zamanlayıcı lambası**

Zamanlayıcı ile fotoğraf çektiğinizde zamanlayıcı lambası yanıp söner.

**7 Mercek/Mercek kapağı**

Bu, fotoğraf makinesinin merceğidir. Fotoğraf çekerken parmaklarınızın merceği kapatmadığından emin olun.

**8 Tripod yuvası**

Bu dişli deliği kullanarak fotoğraf makinenizi bir tripoda yerleştirebilirsiniz.

**9 Manüel vinyet anahtarı**

Bu Vinyet modunu kullanmak için bir anahtardır. Açık/kapalı konuma getirilebilir. Detaylı bilgi için bkz. sayfa 13.

**10 Flaş sensörü**

Flaşın parlaklığını algılayan sensör.

**11 AE ışık sensörü**

Ortamın parlaklığını algılayan sensör.

**12 Mercek düğmesi**

Makineyi açmak için mercek düğmesini çevirin. Odak uzaklığına bağlı olarak merceğinizi Manzara moduna veya Makro moduna ayarlayabilirsiniz.

**13 SELF-TIMER (Zamanlayıcı) düğmesi**

SELF-TIMER düğmesine bir kez basın, ardından zamanlayıcı simgesi Mod göstergesinde görüntülenecektir. Bu durumda deklanşöre bastığınızda, fotoğraf çekilmeden önce zamanlayıcı lambası yaklaşık 7 saniye boyunca yanar ve ardından yaklaşık 3 saniye boyunca yanıp söner.

**14 MODE (Mod) Düğmesi**

Çekim modunu değiştirebilirsiniz. "Normal (Görüntü yok)" konumundan MODE düğmesine her bastığınızda, Mod göstergesindeki mod aşağıdaki şekilde değişir: "İç Mekan" → "Spor" → "Çift pozlama" → "Bulb".

**15 FLASH (Flaş) düğmesi**

Flaş işlevlerini seçebilirsiniz. "Görüntü yok (Otomatik)" modunda flaş düğmesine her bastığınızda, Mod göstergesindeki mod "Fill-in flaş" → "Kırmızı göz giderme" → "Flaş kapalı" şeklinde değişir.

**16 Mod göstergesi**

Simgeler, yukarıdaki 14 numaralı maddede özetlendiği gibi işleme bağlı olarak görüntülenecektir.

**17 PİL kapağı**

Bu pil bölmesinin kapağıdır. INSTAX MINI instant film paketini (ayrı olarak satılır) yerleştirmeden önce pilin tamamen şarj edilmesi gerekir.

**18 PİL kapağı kilidi**

Kilidi açın ve kolu yukarı çekerek kapağı açın.

**19 Parlaklık kontrol düğmesi**

Düğmeyi çevirerek 5 farklı parlaklık seviyesi arasından seçim yapabilirsiniz.

**20 Renk efekti düğmesi**

Düğmeyi çevirerek 6 farklı renk efekti arasından seçim yapabilirsiniz.

**21 Film kapağı**

Bu, INSTAX MINI instant film paketlerinin yerleştirilmesi ve çıkarılması için kullanılan kapaktır.

**22 Film kapağı kilidi**

Bu, film kapağının açılmasını engelleyen bir bağlantı elemanıdır. Film kapağının kilidini açmak için film kapağı kilidini kaydırın.

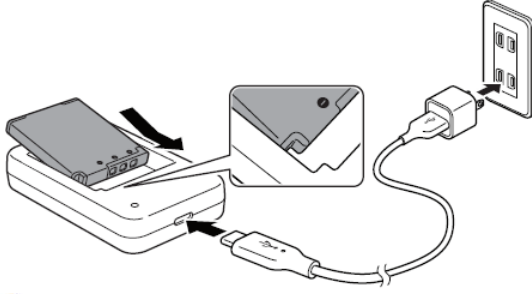

- 1 Pili şarj cihazına kaydırarak yerleştirin. Pilin yönünü kontrol edin ve şarj cihazının şekline göre kaydırarak yerleştirin.
- 2 Şarj cihazını, USB Type C kablosunu ve gerekli dönüştürme adaptörünü (ayrı olarak satılır) gösterildiği gibi bağlayın ve elektrik prizine veya USB şarj bağlantı noktasına takın. Bağlandıktan sonra şarj işlemi başlayacaktır.

- Şarj süresi yaklaşık 1 ila 2 dakikadır.
- Şarj işlemi başladığında şarj aleti üzerindeki yuvarlak lamba yanar.
- Düşük veya yüksek sıcaklıklarda şarj süreleri uzayabilir.

#### ■ Şarj Durum Göstergesi

Şarj oluyor	LED turuncu renkte yanacaktır.
Şarj tamamlandı	LED yeşil yanacaktır.
Şarj hatası	LED turuncu renkte yanıp sönecektir.

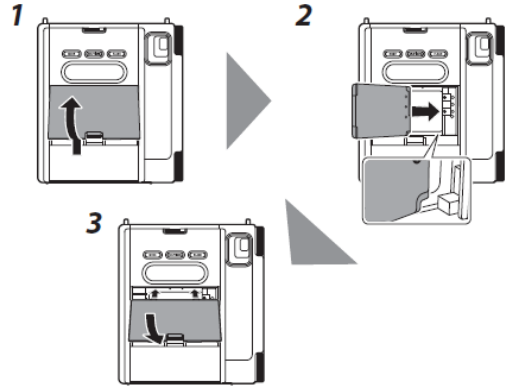

Pil kapağı kilidini yukarı itin ve pil kapağını çıkarın. Pilin yan tarafındaki girintiler bölmenin içindeki terminallerle eşleşecek şekilde pili doğru şekilde hizalayın (yukarıda belirtildiği gibi). Pili soldan sağa kaydırın ve kapağı kapatın.

#### Pil Seviyesini Kontrol Etme

Kalan pil gücünü Mod göstergesindeki pil simgesiyle kontrol edebilirsiniz.

Pil Simgesi	Pil durumu
	Pil tamamen şarj edildi.
	Pil kapasitesi azalıyor.
	Pil kapasitesi çok düşük.
(Yanıp Sönme)	Pil kapasitesi kalmadı.



1

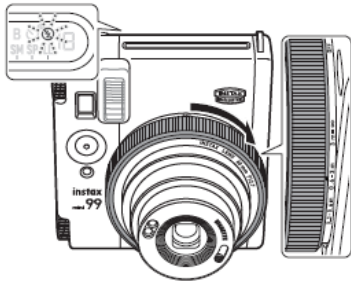

Makineyi açmak için mercek düğmesini çevirin. Mod göstergesinde pil simgesi, film sayacı ve renk efektleri (ayarlanmışsa) yanacaktır. \* Flaş simgesi (yukarıda gösterilmektedir) yanıp sönecektir. Yanıp sönerken flaş şarj oluyor ve çekim yapamıyor.

2



Dikey çekim için fotoğraf makinesini dikey olarak çevirin ve fotoğraf makinesinin ön tarafındaki deklanşörü kullanın.  
Yatay çekim için fotoğraf makinesinin yan tarafındaki deklanşörü kullanın.

3

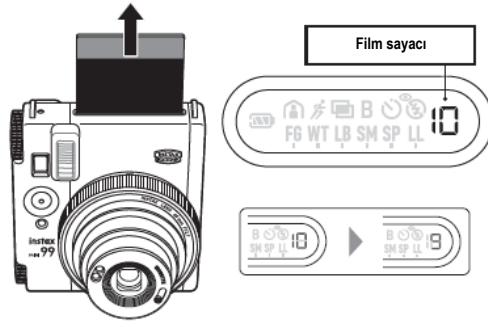

Mod göstergesindeki film sayacında gösterilen rakam, çekilen her fotoğrafla birlikte "10"dan aşağı doğru azalır. Film bittiğinde ve son film kağıdı kullanıldığında (10. fotoğraf çekildiğinde) "0" rakamı görüntülenecektir.

4



• Film oluşturma süresi yaklaşık 90 saniyedir. (Ortam sıcaklığına göre değişiklik gösterebilir.)

Kompozisyonu onaylayın ve deklanşöre basın.

Film çıkma sesi sonlandığında, çıkan filmi kenarından tutup çıkarın ve fotoğrafı, fotoğraf makinesinden alın.

- Omuz askısının ve/veya parmaklarınızın flaş sensörünü, AE ışık sensörünü, flaş lambasını, merceği ve film çıkış yuvasını kapatmamasına özen gösterin. (Bu fotoğraf makinesi özelliklerinin fotoğraf makinesi gövdesinde nerede bulunduğunu görmek için 6-7 numaralı sayfalara bakın.)
- Vizörden bakarken vizördeki O işaretinin nesnenizin merkezinde görüldüğünden emin olun (Detaylar için sayfa 15'e bakın).
- Makro modunda vizör gölgelemesi çekimi etkilemez.

**Standart, Manzara ve Makro modlarında çekim**

Mercek düğmesini çevirerek Çekim modunu değiştirebilirsiniz.  
Geçiş: Manzara → Standart → Makro.

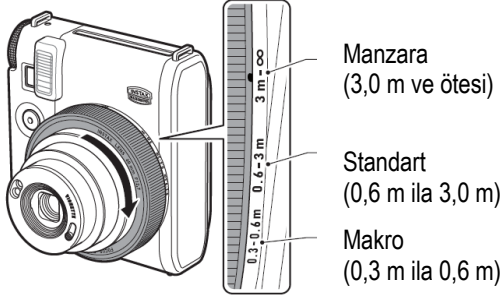
**Zamanlayıcının Kullanımı**

Zamanlayıcıyı kullanarak fotoğraf çekin.

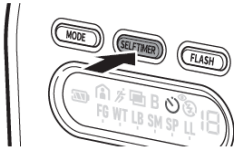

- 1 SELF-TIMER (Zamanlayıcı) düğmesine bir kez basın. Mod göstergesinde zamanlayıcı lambası yanar. \* Film paketi takılı değilse zamanlayıcı simgesi görüntülenmez.



- 2 Deklanşöre bastığınızda zamanlayıcı lambası yaklaşık 7 saniye boyunca sürekli olarak yanık kalacaktır. Bundan sonra lamba yaklaşık 3 saniye boyunca yanıp söner ve ardından fotoğraf çekilir.

**Flaşlı Çekim**

Çevrenize göre belirli bir flaş işlevini seçebilirsiniz. Mod göstergesinde görüntülenecek olan işlevi seçmek için flaş düğmesine basın.

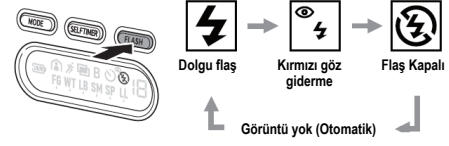
**Flaş İşlevleri Hakkında**

Çekim ortamına bağlı olarak flaş kullanımını ve parlaklığını otomatik olarak ayarlar.

**Görüntü yok (Otomatik)**

Parlaklığa bakılmaksızın flaşı ne zaman kullanmak istediğinizi seçin. Nesne arkadan aydınlatmayla keskin bir şekilde fotoğrafların.

**Dolgu flaş**

Kırmızı göz efektini en aza indirmek istediğiniz zamanı seçin. Flaş, çekimden önce 3 kez (ön flaş) patlar.

**Kırmızı göz giderme****Flaş Kapalı**

Flaş kullanımının yasak olduğu yerlerde çekim yaparken veya flaş kullanmadan çekim yapmak istediğinizde bunu kullanın.

-  yanıp söndüğünde, çekimlerinizi bulanıklaştırmamaya dikkat edin.
- Işığa bağlı olarak fotoğraf mavi-yeşil veya kırmızımsı görünebilir ya da uygun parlaklığa sahip olmayabilir.

**Çekim Modu Nasıl Seçilir**

MODE (Mod) düğmesine basın.  
Seçilen Çekim modu simgesi Mod göstergesinde yanar.

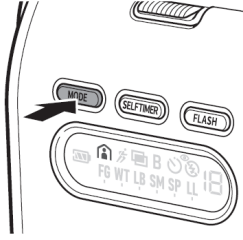

MODE (Mod) düğmesine her bastığınızda Çekim modu aşağıdaki gibi değişir.

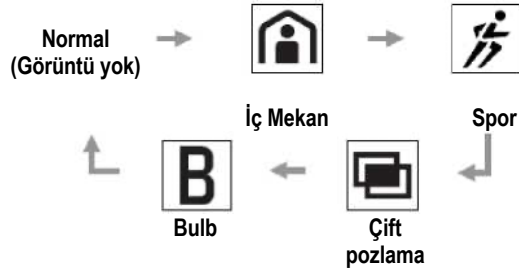

- Deklanşöre basıldığında bu ayar ayarlanır.
- Fotoğraf makinesinin kapatılması modu Normal (Görüntü yok) moda döndürür.

**Çekim İşlevleri Hakkında****Görüntü yok Normal**

Normal çekim için kullanılır.  
Flaş patlar veya deklanşör hızı parlaklığa göre otomatik olarak değişir.

**İç Mekan**

Düşük ışıklı ortamlarda arka planı aydınlatmak için yavaş bir deklanşör hızı kullanın.

**Spor**

Hızlı hareket eden nesnelere bulanıklığı azaltmak istediğinizde bunu kullanın.

**Çift pozlama**

İki çekim tek bir fotoğrafta birleştirilir. İlk görüntüyü çektiğinizde simge yanıp söner. Bundan sonra ikinci görüntüyü çekin.

**B Bulb**

Deklanşöre basıldığında deklanşör açık tutulur (maksimum 10 saniyeye kadar). Gece görünümü çekerken kullanın. Fotoğraf makinesini sabitlemek için bir masa veya tripod (ayrı olarak satılır) kullanmak gerekir.

TR

## Parlaklığın Ayarlanması

Fotoğraflarınızın parlaklığını değiştirebilirsiniz. Parlaklık kontrol düğmesini çevirin ve bir Parlaklık ayarı seçin. Normal ayar da dahil olmak üzere L+ ile D- arasında seçim yapabilirsiniz.

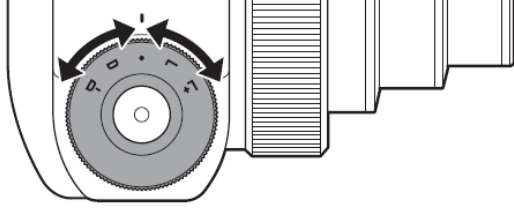

### Parlaklığın Ayarlanması



En parlak fotoğraf çekilecektir. Görüntüyü L modunda çekime göre daha açık (daha parlak) yapmak istediğinizde L+ seçeneğini seçin.

#### Daha Açık



Fotoğraf "Normal" parlaklık seviyesinden daha parlak olacaktır. Önceki fotoğraf çok karanlık çıktıysa fotoğrafı aydınlatmak için "L"yi seçin.

#### Rengi Aç



Sürekli olarak iyi aydınlatılmış, günlük görüntüler için bu ayarı kullanın.

#### Normal



Fotoğraf "Normal" parlaklık seviyesinden daha koyu olacaktır. Önceki fotoğraf çok parlak çıkarsa fotoğrafı koyulaştırmak için "D"yi seçin.

#### Rengi Koyulaştır



En karanlık fotoğraf çekilecektir. Aşırı pozlamanın meydana geldiği durumlarda bu ayarı kullanın.

#### Daha Koyu

## Fotoğraflara Renk Efektleri Uygulama

Renk efektleri uygulayarak çeşitli görünümlere sahip fotoğraflar oluşturabilirsiniz. Yerleşik LED aydınlatma sistemi tarafından sağlanan 6 benzersiz renk efektinden birini seçmek için Renk efekti düğmesini çevirin. Seçilen efekt Mod göstergesinde görüntülenecektir.

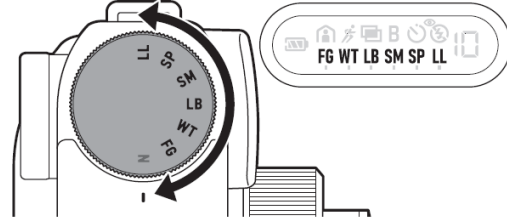

### Renk Efekti Açıklamaları



#### Soluk Yeşil

Soluk Yeşil, fotoğraflarınıza klasik bir film stili katar.



#### Sıcak Ton

Sıcaklık ve duygu hissi eklemek için bu modu kullanın.



#### Açık Mavi

Açık Mavi modu, oluşturulan görüntüye soğuk tonlu, açık mavi bir efekt sağlar.



#### Soft Magenta

Kırmızımsı bir renk tonuyla yumuşak görümlü görüntüler oluşturun.



#### Sepya

Zamana meydan okuyan bir görünüm için sarı renk tonuna sahip görüntüler oluşturur.



#### Işık Sızıntısı

Fotoğraflarınıza dramatik bir "ışık sızması" efekti ekleyin.

Çekim koşullarına bağlı olarak dahili LED ışık efekti fotoğrafın dört köşesine kadar uzanmayabilir.

## Vinyet Modunda Çekim

Fotoğraf makinesi, merkez açıklığını daraltan ve daha az çevresel ışıkla fotoğraf çekmenize olanak tanıyan bir Vinyet moduyla donatılmıştır. Görüntünün merkezine odaklanan ve fotoğrafın kenarlarını koyulaştıran sanatsal fotoğraflar çekebilirsiniz.

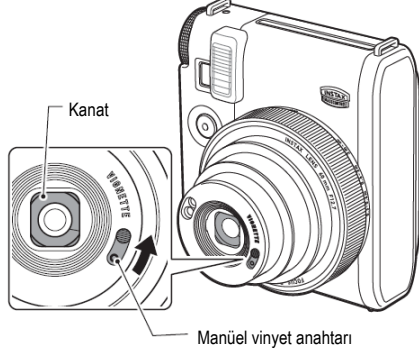

### Vinyet KAPALI

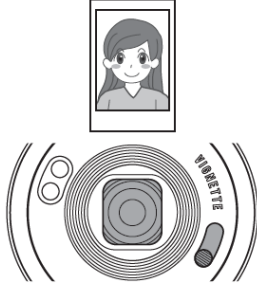

### Vinyet AÇIK

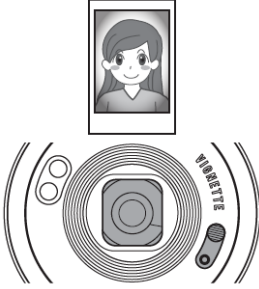

Manuel vinyet anahtarını kaydırduğunuzda merceğin içindeki kanatlar dışarı çıkacaktır. Vinyet işlevi bu modda çekilen tüm çekimlere uygulanacaktır.

TR

\* Vinyet modu tüm çekim koşullarında arzu edilen bir etki yaratmayabilir.

! Mercek çıkıntılı durumdayken mercek içindeki kanatlara dokunmamaya dikkat edin.

Aşağıdaki tablo her Çekim modunda kullanılabilen işlevleri göstermektedir.

■ Standart [23,6 inç (0,6 nt) ila 9,8 ft (3,0 m)], Yatay [9,8 ft (3,0 m) ve ötesi]

✓: Mevcut, ■: Mevcut Değil

	D-	D	•	L	L+	⚡	⚡*2	Ⓜ	⌚	Renk efekti
Varsayılan*1	✓	✓	✓	✓	✓	✓	✓	✓	✓	✓
🏠	✓	✓	✓	✓	✓	✓	✓	■	✓	✓
🚶	✓	✓	✓	✓	✓	✓	✓	■	✓	✓
📺	✓	✓	✓	✓	✓	✓	✓	✓	✓	✓*4
B*5	✓*7	✓*7	✓*6	✓*7	✓*7	✓	✓	✓*8	■	✓

■ Makro [11,8 inç (0,3 m) ila 23,6 inç (0,6 m)]

	D-	D	•	L	L+	⚡	⚡*2	Ⓜ	⌚	Renk efekti
Varsayılan*1	✓	✓	✓	✓	*3	✓	✓	✓	✓	✓
🏠	■	■	■	■	■	■	■	■	■	■
🚶	■	■	■	■	■	■	■	■	■	■
📺	✓	✓	✓	✓	*3	✓	✓	✓	✓	✓*4
B*5	✓*7	✓*7	✓*6	✓*7	*3	✓	✓	✓*8	■	✓

\*1 "Varsayılan", Normal mod (Görüntü yok) anlamına gelir.

\*2 Flaş, parlaklıktan bağımsız olarak patlar.

\*3 Makro modu seçildiğinde L moduna dönüşür.

\*4 Çift pozlamada, renk efekti LED'leri birinci veya ikinci pozlama sırasında yalnızca bir kez yanar.

\*5 Otomatik flaş Bulb modunda seçilemez.

\*6 Flaş kapalı, Dolgu flaşı ve Kırmızı göz giderme seçenekleri mevcuttur.

\*7 Dolgu flaş ve Kırmızı göz giderme mevcuttur.

\*8 "Flaş kapalı" yalnızca parlaklık Normal ayarına getirildiğinde ayarlanabilir.

## Fotoğraf Çekerken Alınacak Önlemler

### Fotoğraf Makinesini Tutarken Alınacak Önlemler



Doğru tutma şekli

Fotoğraf çekerken flaş sensörünü veya AE ışık sensörünü parmağınızla kapatmayın.

Flaş lambasını parmağınızla kapatmayın

- Omuz askısının ve/veya parmaklarınızın flaş sensörünü, AE ışık sensörünü, flaş lambasını, merceği ve film çıkış yuvasını kapatmamasına özen gösterin. Bu fotoğraf makinesi özelliklerinin fotoğraf makinesi gövdesinde nerede bulunduğunu görmek için 6-7 numaralı sayfalara bakın.
- Yatay şekilde fotoğraf çekerken, fotoğraf makinesini flaş lambası üst tarafa gelecek şekilde tutun.
- Flaş kullanımının yasak olduğu yerlerde flaş özelliğini kullanırken fotoğraf çekmeyin.
- Fotoğraf makinesini tutarken mercek çerçevesini tutmayın. Bu, çektiğiniz fotoğrafları olumsuz etkileyebilir.
- Vizörden bakarken vizördeki O işaretinin nesnenizin merkezinde görüldüğünden emin olun.
- Deklanşöre basarken merceğe dokunmamaya veya merceği kapatmamaya özen gösterin.
- Karanlıkta yapılan fotoğraf çekimlerinde deklanşör hızı düşük olabileceğinden bulanıklığı önlemek için fotoğraf makinesini sıkıca tutun veya bir tripod ya da başka bir yüzey kullanın.

### Çekim Mesafeleri

- Normal modda, fotoğrafı nesneden en az 23,6 inç (0,6 m) mesafeden çekin. Etkili flaş mesafesi yaklaşık 8,9 ft'e (2,7 m) kadardır.

## Zamanlayıcı lambası durumu ve hata çözümleri

TR

Zamanlayıcı lambası durumu	Açıklama
Zamanlayıcı ışığı açık (7 saniye) → Zamanlayıcı ışığı yanıp sönüyor (3 saniye)	Zamanlayıcı ayarlanmıştır ve fotoğraf çekeceği zaman sizi bilgilendirecektir. Fotoğraf, Zamanlayıcı ışığı 3 saniye boyunca yanıp söndükten hemen sonra çekilir.
Zamanlayıcı lambası yanıp söner. Mod göstergesindeki film sayacı ekranında "E" harfi yanıp sönüyor.	Bir hata meydana geldi. • Film sıkıştı. • Mercek kadranı konumu yanlış. • Diğer hatalar Bu durum devam ederse yardım için bir FUJIFILM yetkili satıcısına başvurun.
Zamanlayıcı lambası yanıp söner. Mod göstergesindeki pil seviyesi göstergesi yanıp sönüyor.	Pil sıcaklığı anormal. • Mod göstergesindeki film sayacı ekranında "L" harfi yanıp sönüyor. Düşük sıcaklık anormalliği • Mod göstergesindeki film sayacı ekranında "H" harfi yanıp sönüyor. Anormal yüksek sıcaklık durumu

### Sorun/arıza giderme

Başlıca hatalar	Nedenler ve çözümler
Mod göstergesindeki pil simgesi yanıp sönüyor.	Pil düşük. Pili şarj edin.
Film sıkıştı.	Filmi çekerek çıkarmayın. Pili çıkarın, şarj edin ve ardından tekrar fotoğraf makinesine yerleştirin. Bu adımlar atıldıktan sonra filmin çıkarılması mümkün olabilir. Bu durum devam ederse yardım için bir FUJIFILM yetkili satıcısına başvurun.

Pil ve Şarj Cihazı Hataları	Nedenler ve çözümler
Pil çok hızlı bitiyor.	Pil terminalleri kirli mi? Pil terminallerini temiz ve kuru bir bezle silin. Uzun süredir aynı pili mi kullanıyorsunuz? Pil ömrünün sonuna gelmiş olabilir. Lütfen pili yenisiyle değiştirin.
Fotoğraf makinesi şarj olmuyor.	Şarj cihazı, USB Type C kablo ve pil doğru şekilde bağlanmış mı? Lütfen şarj etmeden önce kontrol edin.
Şarj işlemi uzun sürüyor.	Çok soğuk veya sıcak bir yerde mi şarj ediyorsunuz? Düşük veya yüksek sıcaklıklarda şarj süreleri uzayabilir.
Şarj sırasında şarj lambası yanıp sönüyor ve şarj işlemi mümkün değil.	Pil sıcaklığı çok yüksek veya çok düşük mü? Yeniden şarj etmeyi denemeden önce pil sıcaklığının dengelenmesini bekleyin.

## ÖNEMLİ GÜVENLİK BİLDİRİMİ

- Bu ürünü ve aksesuarlarını fotoğraf çekmek dışında bir amaçla kullanmayın.
- Bu ürün güvenlik göz önünde bulundurularak tasarlanmış olsa da ürünü doğru şekilde kullanmak için aşağıdaki güvenlik önlemlerini dikkatlice okuyun.
- Hızlı Başlangıç Kılavuzunu okuduktan sonra gerektiğinde kolayca erişebileceğiniz bir yerde saklayın.

### ⚠ UYARI

Bu sembol, yaralanma veya ölüme neden olabilecek bir tehlikenin bulunduğunu gösterir. Lütfen bu talimatlara uyun.

### ⚠ DİKKAT

Bu sembol, görmezden gelinmesi veya yanlış şekilde yaklaşılması yaralanma veya fiziksel hasarla sonuçlanabilecek bir durumu gösterir. Lütfen bu talimatlara uyun.

### ⚠ UYARI

- ⚠ Açıklandığı gibi pili çıkarmak dışında, bu ürünü asla parçalarına ayırmaya çalışmayın. Aksi halde elektrik çarpması meydana gelebilir.
- ⚠ Bu üründe yaralanmaya ve elektrik çarpmasına neden olabilecek yüksek gerilim devresi bulunduğundan düşme gibi nedenlerle iç kısmı açıldığında ürüne dokunmayın.
- ⚠ Fotoğraf makinesinin (pilin) ısınması, duman veya yanık kokusu gibi anormal bir durum fark ettiğinizde pili derhal çıkarın. Bu durum yangın veya yanıklara neden olabilir (pili çıkarırken kendinizi yakmamaya dikkat edin).
- ⚠ Bisiklete binme, araba kullanma, kaykay yapma ve ata binme ve benzeri işler yapan insanların fotoğraflarını çekerken flaş kullanmayın. Flaş, fotoğrafı çekilenlerin aniden ürkütebilir, dikkatlerini dağıtabilir, hayvanları korkutabilir veya başka sebeplerle kazalara neden olabilir.



- ⚠ Fotoğraf makinesini suya düşürmeniz ya da içine su, metal parçası veya başka bir yabancı cisim girmesi halinde derhal pilini çıkarın. Bu durum ısınmaya veya yangına neden olabilir.
- ⚠ Fotoğraf makinesini yanıcı gazların olduğu yerlerde veya yakıt, benzin, tiner ya da tehlikeli gazlar çıkarabilecek diğer reaktif maddelerin yakınında kullanmayın. Fotoğraf makinesinin bu ortamlarda kullanılması patlamaya ve yangına neden olabilir.
- ⚠ Ürünü bebeklerin ve küçük çocukların erişemeyeceği bir yerde saklayın. Aksi halde yaralanmalar meydana gelebilir.
- ⚠ Pili sökmeyin, ısıtmayın, ateşe atmayın veya pile kısa devre yaptırmayın. Aksi halde pil parçalanabilir.
- ⚠ Pili belirtilenin dışında kullanmayın ve fotoğraf makinesiyle birlikte verilen pil dışında başka bir pil kullanmayın. Başka pilin kullanılması ısınmaya veya yangına sebebiyet verebilir.
- ⚠ Pili çocukların ulaşamayacağı yerlerde saklayın. Çocuklar yanlışlıkla pili yutabilir. Çocuğun pili yutması halinde derhal tıbbi yardım alın.

### ⚠ DİKKAT

- ⚠ Fotoğraf makinesi düzgün çalışmıyorsa Fujifilm müşteri hizmetleri veya onarım merkeziyle iletişime geçin. Yaralanmaları önlemek için bu ürünü kendi başınıza tamir etmeye kalkışmayın.
- ⚠ Arka kapağın iç kısmındaki parçalara dokunmayın. Aksi halde yaralanabilirsiniz veya fotoğraf makineniz bozulabilir.
- ⚠ Ürünü elleriniz ıslakken tutmayın. Aksi halde elektrik çarpması meydana gelebilir.
- ⚠ Fotoğraf makinesini bez veya battaniye ile örtmeyin veya bunlara sarmayın. Bu durum, fotoğraf makinesinin ısınmasına ve neticede gövdede bozulmalara veya yangına yol açabilir.
- ⚠ Flaşı bir kişinin gözüne çok yakın tutarak kullanmak, kişide kısa süreli görme bozukluğuna yol açabilir. Bebeklerin ve küçük çocukların fotoğraflarını çekerken bu duruma dikkat edin.
- ⚠ Pilin ⊕ ve ⊖ kutuplarının doğru olduğundan emin olun. Fotoğraf makinesinin hasar görmesine veya pil sıvısının akması çevrenin zarar görmesine yol açabilir.
- ⚠ Fotoğraf makinesinin içindeki hareketli parçalara dokunmayın. Yaralanabilirsiniz.

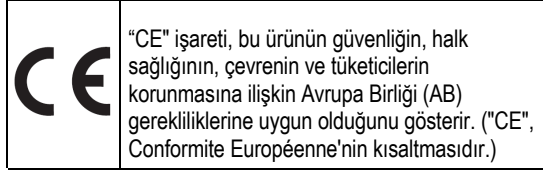

TR

- **Yasal olarak gerekli düzenlemelere uygun olduğuna dair simgeler, fotoğraf makinesinin arka kapağının iç kısmında bulunmaktadır.**

### ■ Fotoğraf Makinesinin Kullanımı

1. Fotoğraf makinesi hassas bir cihaz olduğundan ıslatmamaya, düşürmemeye ve darbeye maruz bırakmamaya dikkat edin. Ayrıca fotoğraf makinesini kuma veya küçük taş parçalarına maruz kalabileceği bir yere koymayın.
2. Kirleri silerken tiner veya alkol gibi çözücüler kullanmayın. Kuru bir temizlik bezi kullanın.
3. Film haznesinde biriken kir ve tozlar baskının son halini etkileyecektir. Film haznesinin kirlenmesine veya tozlanmasına müsaade etmeyin.
4. Fotoğraf makinesini kapalı bir motorlu taşıtta, diğer sıcak yerlerde, nemli yerlerde, sahilde vb. uzun süre bırakmayın.
5. Güve kovucu içeren gazlar fotoğraf makinesini ve INSTAX MINI instant filmi olumsuz etkileyebilir. Fotoğraf makinesini ve INSTAX MINI instant filmi naftalin bulunan şifonyer vb. içinde saklamaktan kaçının.
6. Bu fotoğraf makinesinin çalışma sıcaklığı 41°F (+5°C) ila 104°F (+40°C) aralığındadır.
7. Fotoğraf çekerken başkalarının telif ve görüntü gibi haklarını ve mahremiyetini ihlal etmemeye ve kamu düzenini bozmamaya özen gösteriniz. Başkalarının haklarını çiğneyen, kamu düzenine veya genel ahlaka aykırı ve rahatsızlık teşkil eden her türlü eylem, kanuni yaptırıma ve tazminat taleplerine tabi olacaktır.
8. Bu fotoğraf makinesi, genel ev kullanımı amaçlıdır. Çok sayıda baskının istendiği ticari ve diğer fotoğrafçılık uygulamaları için uygun değildir.
9. Piyasadaki bir askıyı kullanmadan önce sağlığını kontrol edin. Cep telefonu ve akıllı telefon askıları hafif cihazlar için tasarlandığından, bunları kullanırken özellikle dikkatli olun. Sağlanan omuz askısının kullanılması tavsiye edilir.
10. Fotoğraf makinenizi uzun bir süre kullanmayacaksanız, pilini çıkarıp nem, ısı ve toza maruz kalmayacağı bir yerde saklayın.
11. Vizör camı vb. parçalarda birikmiş kiri ve tozu bir hava üfleme yardımıyla ve yumuşak bir bezle hafifçe silerek temizleyin.

### ■ Fotoğraf Basımı Sırasında Dikkat Edilecek Hususlar



### ■ INSTAX MINI Instant Filmin ve Fotoğrafların Kullanımı

Film ve fotoğraf kullanımıyla ilgili bilgi için, FUJIFILM INSTAX MINI Instant instant film ambalajında yazılı talimatlara bakın.

1. Filmi serin bir yerde saklayın. Filmi özellikle kapalı motorlu taşıt gibi aşırı sıcak yerlerde uzun süre bırakmayın.
2. Filmi delmeyin, yırtmayın ya da kesmeyin. Hasar görmüş film kullanmayın.
3. Filmi fotoğraf makinesine taktıktan sonra mümkün olan en kısa sürede kullanın.
4. Sıcaklığın çok düşük veya yüksek olduğu bir yerde saklanan filmleri, fotoğraf çekmeden önce normal bir sıcaklıkta bir süre bekletin.
5. Filmi, instant film paketi üzerinde belirtilen "Son Kullanma" tarihinden önce kullandığınızdan emin olun.
6. Hava alanında gerçekleştirilen bagaj muayenesinden ve diğer güçlü X ışınına maruz bırakılmaktan kaçının. Kullanılmamış filmler, buğulanma gibi faktörlerden kolay etkilenir. Filmi, uçakta el bagajında taşımanız önerilir (daha fazla bilgi için ilgili havalimanına başvurun).
7. Instant fotoğrafları güçlü ışığa maruz bırakmayın, serin ve kuru bir yerde saklayın.
8. Yeni veya yeni kullanılmış anında baskı filmi kesmeyin, ayırmayın veya delmeyin. Film az miktarda yüksek derecede yakıcı macun içerir; bu macun, anlık fotoğraf çıkarıldıktan sonra 10 dakikaya kadar aktif kalabilir. Bebeklerin veya evcil hayvanların filmi ağızlarına koymalarına müsaade etmeyin. Macun cilt veya giysilerle temas etmemelidir.
9. Kullanılmamış bir INSTAX MINI instant filmin macununa yanlışlıkla dokunursanız, elinizi hemen bol su ile yıkayıp temizleyin. Macunun göz veya ağızla teması halinde, temas ettiği yeri yıkayın ve tıbbi yardım alın.

### INSTAX MINI instant filmin

### alkaliliği, anlık fotoğrafın

### makineden çıkmasından yaklaşık

### 10 dakika sonra zayıflayacaktır.

10. Renk solmasına neden olabileceğinden instant fotoğrafları kapalı bir çantada saklamaktan kaçının.  
11. Oluşma süresi boyunca görüntüye dokunmayın

■ **INSTAX MINI Instant Film ve Çekilmiş Fotoğrafların Kullanımıyla İlgili Uyarılar**

Detaylar için, FUJIFILM INSTAX MINI instant film kullanım talimatlarına bakın.



**ABD'deki müşteriler için:**

**FCC Beyanı**

Bu cihaz FCC yönetmeliğinin 15. Bölümü ile uyumludur. Çalışma aşağıdaki iki koşula tabidir: (1) Bu cihaz zararlı girişime neden olamaz ve (2) bu cihaz, istenmeyen çalışmaya neden olabilecek girişimler de dahil olmak üzere alınan her türlü girişimi kabul etmelidir.

**DİKKAT**

Bu ekipman test edilmiş olup, bu test sonucunda FCC Kuralları'nın 15. bölümü uyarınca B sınıfı bir dijital cihaz için söz konusu olan kısıtlamalara uygunluğu tespit edilmiştir.

Bu kısıtlamalar konut içi kurulumda zararlı girişimlere karşı makul bir koruma sağlayacak şekilde belirlenmiştir. Bu ekipman, radyo frekansı üretir, kullanır ve yayabilir ve talimatlara uygun şekilde kurulumu yapılmadığında ya da kullanılmadığında radyo iletişimine engel teşkil edecek zararlı girişime yol açabilir.

Ancak belirli bir kurulumda girişimin olmayacağına ilişkin herhangi bir garanti verilemez.

Bu ekipman, ürünü kapatıp açarak belirlenebilecek şekilde radyo veya televizyonda zararlı girişime neden oluyorsa, kullanıcının aşağıdaki önlemlerden birini veya birkaçını alarak girişimi gidermeye çalışması önerilir:

- Alıcı anteni yeniden yönlendirin ya da yerini değiştirin.
- Ürün ve alıcı arasındaki mesafeyi artırın.
- Ürünü, alıcının bağlı olduğu devredekinden başka bir devredeki prize bağlayın.
- Yardım için satıcı veya deneyimli bir radyo/televizyon teknisyeni ile iletişime geçin.

Cihazın üretiminden sorumlu Fujifilm açık şekilde onaylanmamış her türlü değişiklik, kullanıcının ekipmanı çalıştırmaya yönelik iznini geçersiz kılabılır

**Kanada'daki müşteriler için:**

**CAN ICES-003 (B)/NMB-003 (B)**

Bu B Sınıfı dijital cihaz, Kanada ICES-003 ile uyumludur.

## ⚠ UYARI

Bu sembol, yaralanma veya ölüme neden olabilecek bir tehlikenin bulunduğunu gösterir. Lütfen bu talimatlara uyun.

- ⚠ Pili belirtilenin dışında kullanmayın. Pili göstergede gösterildiği şekilde yerleştirin.
- ⚠ Pili ısıtmayın, değiştirmeyin veya parçalarına ayırmayın. Pili düşürmeyin veya darbeye maruz bırakmayın. Pile kısa devre yaptırmayın. Pili metal ürünlerle birlikte saklamayın. Pili, belirtilenin dışında bir şarj cihazı kullanarak şarj etmeyin. Bu eylemlerden herhangi biri pilin patlamasına veya akmasına neden olabilir ve bunun sonucunda yangına veya yaralanmaya sebep verebilir.
- ⚠ Gösterilen güç kaynağı voltajının dışında voltaj kullanmayın. Başka güç kaynaklarının kullanılması yangına neden olabilir.
- ⚠ Pil akması olursa ve sıvı gözleriniz, cildiniz veya giysilerinizle temas ederse, etkilenen bölgeyi temiz suyla yıkayın ve hemen tıbbi yardım isteyin veya acil durum numarasını arayın.
- ⚠ Pilin yanlış türde bir pille değiştirilmesi durumunda patlama riski vardır. Kullanılmış pili talimatlara uygun şekilde atın.
- ⚠ Kullanılmış pili talimatlara uygun şekilde atın. Atarken pil terminallerini yalıtım bandıyla kapatın. Diğer metal nesnelere veya pille temas pilin tutuşmasına veya patlamasına neden olabilir.
- ⚠ Fotoğraf makinesini temizlerken veya fotoğraf makinesini uzun süre kullanmayı düşünmüyorsanız pili çıkarın. Aksi halde yangın ya da elektrik çarpması meydana gelebilir.
- ⚠ Bir sorun ortaya çıkarsa, fotoğraf makinesini kapatın ve pili çıkarın. Fotoğraf makinesinin duman çıkarırken, alışılmadık bir koku yayırken veya başka herhangi bir anormal durumdayken kullanılmaya devam edilmesi, yangına veya elektrik çarpmasına neden olabilir. FUJIFILM satıcınızla iletişime geçin.

⚠ Pili sökmeyin, ısıtmayın, ateşe atmayın veya pile kısa devre yaptırmayın. Aksi halde pil parçalanabilir.

- ⚠ Pili belirtilenin dışında kullanmayın. Başka pilin kullanılması ısınmaya veya yangına sebebiyet verebilir.
- ⚠ Pili çocukların ulaşamayacağı yerlerde saklayın. Çocuklar yanlışlıkla pili yutabilir. Çocuğun pili yutması halinde derhal tıbbi yardım alın.

⚠ Pilin ⊕ ve ⊖ kutuplarının doğru

olduğundan emin olun. Fotoğraf

makinesinin hasar görmesine veya pil sıvısının akması çevrenin zarar görmesine yol açabilir.

## Pil

Aşağıda pilin doğru kullanımı ve ömrünün nasıl uzatılacağı açıklanmaktadır. Yanlış kullanım pil ömrünü kısaltabilir veya akmaya, aşırı ısınmaya, yangına veya patlamaya neden olabilir. Pil, gönderim sırasında şarj edilmemiştir. Kullanmadan önce pili tamamen şarj edin.

## ■ Pille İlgili Notlar

Pil, kullanılmadığında yavaş yavaş boşalır. Pili kullanmadan bir veya iki gün önce şarj edin.

Kullanılmadığı zaman fotoğraf makinesi kapatılarak pil ömrü uzatılabilir.

Düşük sıcaklıklarda pil kapasitesi azalır; boşalmış bir pil soğukken çalışmayabilir. Tamamen şarj edilmiş bir yedek pili sıcak bir yerde saklayın ve gerektiğinde değiştirin veya pili sıcak bir yerde saklayın ve yalnızca çekim sırasında fotoğraf makinesine takın. Pili el ısıtıcıları veya diğer ısıtma cihazlarıyla doğrudan temas ettirmeyin.

## ■ Pilin Şarj Edilmesi

Cihazla birlikte gelen USB Type C kabloyu kullanarak pili şarj edin. Şarj süreleri +50 °F (+10 °C) altındaki veya +95 °F (+35 °C) üzerindeki ortam sıcaklıklarında artacaktır. Pili +104 °F (+40 °C) üzerindeki ve +41 °F (+5 °C) altındaki sıcaklıklarda şarj etmeye çalışmayın; pil şarj olmayacaktır.

Tamamen şarj edilmiş bir pili tekrar şarj etmeyi denemeyin. Ancak pilin şarj edilmeden önce tamamen boşalmasına gerek yoktur.

Pil, şarj edildikten veya kullanıldıktan hemen sonra dokunulabilecek kadar sıcak olabilir. Bu normaldir.

#### ■ Pil Ömrü

Normal sıcaklıklarda, pil yaklaşık 300 kez şarj edilebilir. Pil ömründe gözle görülür bir azalma, pilin kullanım süresinin sonuna geldiğini gösterir ve pilin değiştirilmesi gerekir. Yedek pili yalnızca Fujifilm'den alın.

#### ■ Saklama

Pil tam dolu haldeyken uzun süre kullanılmadan bırakılırsa performansı düşebilir. Pili saklamadan önce tamamen bitirin. Fotoğraf makinesi uzun süre kullanılmayacaksa pili çıkarın ve ortam sıcaklığı +59 °F ila +77 °F (+15 °C ila +25 °C) arasında olan kuru bir yerde saklayın. Aşırı sıcaklıklara maruz kalan yerlerde saklamayın.

#### ■ Dikkatli Olunması Gereken Noktalar: Pili Kullanma

- Pile etiket veya başka nesnelere yapıştırmayın.
- Harici pil etiketini yırtmayın veya sökmeyin.
- Pil terminallerini temiz tutun.
- Pil ve fotoğraf makinesi gövdesi uzun süre kullanıldıktan sonra ısınabilir. Bu normaldir.

## Fotoğraf Makinesinin Bertarafına İlişkin Notlar

TR

### Uygun Bertaraf - ABD, Kanada ve Latin Amerika



Elektrikli ve Elektronik Eşyaların Hanelerde İmha Edilmesi  
Kullanılmış Elektrikli ve Elektronik Eşyaların İmha Edilmesi  
(Avrupa Birliği'nde ve farklı atık toplama sistemleri bulunan diğer Avrupa ülkelerinde geçerlidir)

Üründeki veya Kullanıcı Kılavuzundaki, Hızlı Başlangıç Kılavuzundaki ve sınırlı ürün garanti belgesindeki ve/veya ambalajdaki bu simge, bu ürünün evsel atık sayılmayacağını gösterir.

Atık, elektrik ve elektronik cihazların geri dönüşümüne yönelik uygun bir toplama noktasına teslim edilmelidir. Bu ürünün doğru bir şekilde bertaraf edilmesini sağlayarak, bu ürünün hatalı bertarafının yol açabileceği çevre ve insan sağlığına yönelik olası olumsuz sonuçları önlemeye yardımcı olabilirsiniz. Malzemelerin geri dönüşümü doğal kaynakların korunmasına yardımcı olabilir. Bu ürünün geri dönüşümü hakkında daha ayrıntılı bilgi için, lütfen yerel şehir geri dönüşüm ofisinizle, evsel atık imha servisinizle veya ürünü satın aldığınız yetkili FUJIFILM bayisiyle irtibata geçin. Ürünün kullanım ömrünün sonunda Amerika Birleşik Devletleri'nde uygun şekilde bertaraf edilmesi için lütfen 1-800-800-3854 Seçenek No. 1 INSTAX ile iletişime geçin. Ürünün kullanım ömrü sonunda Kanada'da uygun şekilde bertaraf edilmesi için lütfen 1-800-461-0416 ile iletişime geçin. Latin Amerika'da ürünün kullanım ömrü sonunda uygun şekilde bertaraf edilmesi için, lütfen imha talimatları için yerel FUJIFILM distribütörünüz veya bayiniz ile iletişime geçin.

Kullanılan film	FUJIFILM INSTAX MINI anında baskı film (ayrı satılır)
Fotoğraf boyutu	2,4 inç x 1,8 inç (62 mm x 46 mm)
Mercek	İçeri / dışarı hareket tipi: 2 bileşen, 2 unsur, f=60 mm, 1:12.7
Vizör	Gerçek görüntü bulucu, 0.37x hedef noktalı Makro Modu için paralaks düzeltme işlevi
Çekim mesafesi	Manuel 3 noktalı geçiş tipi (0,3 m ila 0,6 m/0,6 m ila 3,0 m/3,0 m ve ötesi) Çekim aralığı: 0,3 m ve ötesi
Deklanşör	Programlanmış elektronik deklanşör 1,8 ila 1/400 saniye. Bulb modu (açılma süresi maks. 10 saniye) Deklanşör (dikey çekim/yatay çekim)
Pozlama kontrolü	Otomatik: LV 5,0 ila 14,8 (ISO 800) Pozlama telafisi (gölgeleme kontrolü): -5/3EV, -2/3EV, +2/3EV, +1EV
Film çıkışı	Otomatik
Film oluşturma süresi	Yaklaşık 90 saniye (ortam sıcaklığına göre değişiklik gösterebilir)

Flaş	Otomatik flaş (otomatik ışık ayarı) İç mekan modu (yavaş senkro flaş), Dolgu flaş, Flaş kapalı, Kırmızı göz giderme, Şarj süresi: 6,5 saniye içinde (tam şarjlı bir pil kullanıldığında), Etkili flaş aralığı: 11,8 inç (0,3 m) - 8,9 ft (2,7 m)
Güç kaynağı	Pil NP-70S (1), kapasite: Şarj etmeden önce her biri 10 pozluk (100 poz) 10 INSTAX MINI anlık baskı film paketi (kullanım koşullarına bağlıdır)
Otomatik kapanma süresi	Yaklaşık 5 dakikadan sonra
Zamanlayıcı	Elektronik çalışma süresi: yaklaşık 10 saniye
Mod göstergesi	Mod göstergesi çekim modları (İç Mekan, Spor, Çift pozlama, Bulb) Flaş kontrol modu Zamanlayıcı modu Pil seviyesi Renk efekti Film sayacı (kalan çekim sayısı)
Diğer	Tripod yuvası (tripod ayrı satılır), Manuel vinyet anahtarı
Boyutlar	4,07 inç x 4,63 inç x 2,36 inç/103,5 mm x 117,5 mm x 60 mm (çıkıntılı parçalar hariç)
Ağırlık	Pil ve instant film yerleştirilmeden ve omuz askısı takılı olmadan 0,75 lbs (340 g)

### Şarj edilebilir pil NP-70S

Nominal voltaj	DC 3,6V
Nominal kapasite	680mAh
Çalışma ısısı	41 °F (+5 °C) ila 104 °F (+40 °C)
Dış boyutlar	1,36 inç x 1,61 inç x 0,22 inç/34,5 mm x 41 mm x 5,5 mm (genişlik x yükseklik x derinlik)
Ağırlık	0,03 lbs (14,5 g)

### Pil şarj cihazı BC-70C



Nominal girdi	DC 5,1V 530mA maks.
Nominal güç	DC 4,2V 550mA maks.
Uyumlu pil	FUJIFILM şarj edilebilir lityum iyon pil NP-70S
Şarj süresi	1 ila 2 saat
Çalışma ısısı	41 °F (+5 °C) ila 104 °F (+40 °C)
Dış boyutlar	1,891 inç x 2,99 inç x 0,59 inç/ 48 mm x 76 mm x 15 mm (genişlik x yükseklik x derinlik)
Ağırlık	Yaklaşık. 0,11 lb/50 g (yalnızca gövde)

Teknik özellikler ve performans önceden haber verilmeden değiştirilebilir.

	Satın aldığınız ürüne geri dönüştürülebilir bir lityum iyon pil güç sağlar. Bu pilin nasıl geri dönüştürüleceği hakkında bilgi için lütfen 1-800-8-BATTERY'yi arayın.
---	---

TR

Ürün üzerindeki semboller (aksesuarlar dahil) aşağıdakileri temsil eder:

	AC
	DC

### Amerika Birleşik Devletleri'nde Fujifilm için bilgiler

FUJIFILM North America Corp.  
200 Summit Lake Drive  
Valhalla, New York 10595, ABD  
1-800-800-3854 Seçenek No. 1 INSTAX

### Kanada'da Fujifilm için bilgiler

FUJIFILM Canada Inc.  
600 Suffolk Court  
Mississauga, Ontario L5R 4G4, Kanada  
1-800-461-0416

FUJIFILM, INSTAX, INSTAX MINI ve INSTAX MINI 99, FUJIFILM Corporation ve iştiraklerinin ticari markalarıdır.

© 2024 FUJIFILM Corporation. Tüm hakları saklıdır.

[tr] Lütfen ilgili Fujifilm müşteri hizmetleri/onarım merkeziyle iletişime geçin veya aşağıdaki web sitesine erişin.

<https://global.fujifilm.com/>

**FUJIFILM**

**FUJIFILM Corporation**

7-3, AKASAKA 9-CHOME, MINATO-KU, TOKYO 107-0052, JAPONYA